

Solución de codificación láser CO₂

La SmartLase C350HD+ está diseñada específicamente para fabricantes de una sola porción y stick packs de preparación rápida. Esta solución fiable, rentable y energéticamente eficiente para codificación de bandas anchas y puntuación ofrece el rendimiento que usted espera de Markem-Imaje, con una velocidad de impresión de hasta 60 pasadas/minuto, incluso en ambientes con mucho polvo.

Excelente eficiencia

- **Imprima códigos de alta definición (HD) sobre un área de impresión más amplia**
Utilice dos láseres de 30 vatios para imprimir bandas de 670 mm de ancho o tres láseres para bandas de 1005 mm de ancho. Un único punto de control (2 o más láseres pueden controlarse a través de CoLOS® o un controlador específico) para varias configuraciones de cabezal.
- **Diseñado para integración OEM**
Apto para máquinas de embalaje de sticks de varias filas (Mespack, Toyo, Schmucker)
Soporte de cabezal avanzado y kits de extracción disponibles.
- **Flexibilidad para colocar el código donde lo necesite**
Opciones de orientación del cabezal de lectura de 0° o 90° para que pueda colocar el texto en cualquier parte y orientación, a diferencia de las soluciones transversales.



La SLC 350HD+ se integra fácilmente en cualquier máquina de envasado; el módulo de captura HD+ puede colocarse en cualquier orientación (0, 90° ...)

Codificación de alta calidad

- **Soluciones limpias y seguras**
Sistema específico de extracción de humos para un entorno de trabajo más limpio, sano, seguro y sin olores.
- **Códigos de alta calidad un 30 % más rápido**
Tecnología de código patentada SmartLase con trazado **Intelli'Arc**, códigos un 30 % más rápido que los láseres vectoriales convencionales.
- **Reduzca su inventario de película con la personalización en etapa tardía**
Personalización en el último minuto posible (peso, promoción, etc.), que ayuda a reducir el inventario de láminas.



SLC 350HD+ se suministra con un diodo guía, que agiliza los ajustes y reduce el tiempo de cambio y los residuos

Menor coste total de propiedad (TCO)

- **Agilice los ajustes y reduzca los tiempos de cambio y los residuos**
SmartLase se suministra con un diodo de guía incorporado, que lo convierte en uno de los láseres más sencillos de su clase.
- **Haga más con menos**
La codificación y puntuación posibles con nuestro láser, que puede sustituir las costosas soluciones mecánicas de hoja y cuchilla.
- **Fiabilidad líder del sector**
Tiempo productivo del 99,9 % con el exclusivo sistema **Intelli'Cool**, que evita el sobrecalentamiento a altos ciclos de trabajo y minimiza las interrupciones y el tiempo de inactividad, a la vez que proporciona un MTBF (Tiempo medio entre fallos) líder del sector de 60 000 horas.



Ejemplos de stick pack con código y puntuación sobre película triplex

SmartLase C350HD+ - Especificaciones

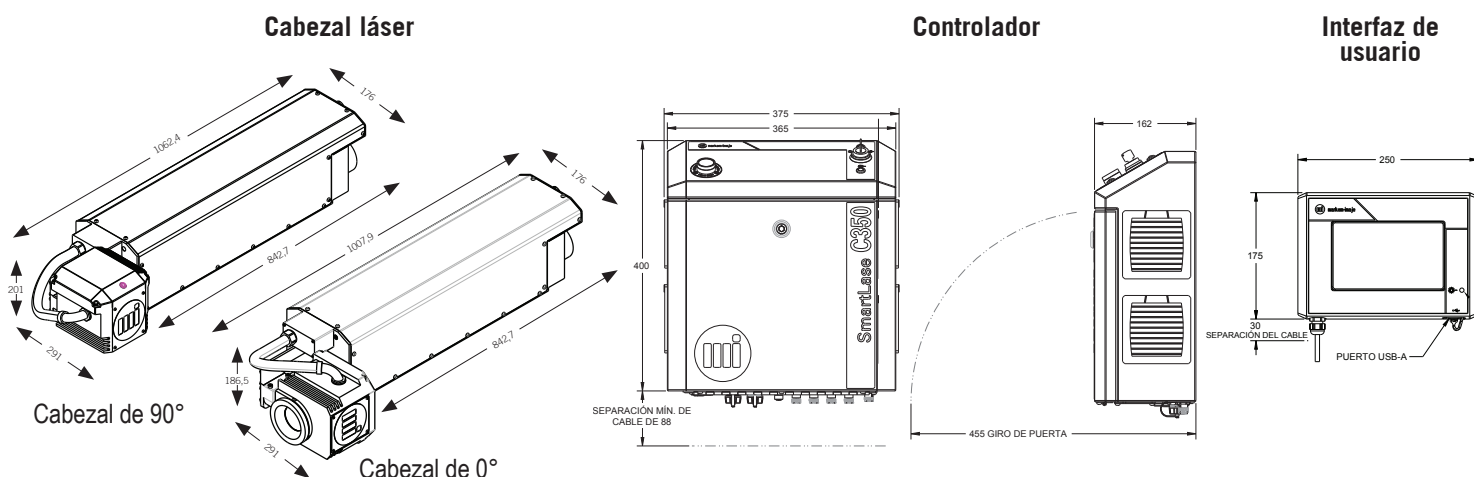

Características de impresión

- Solución con 2 láseres: imprima hasta 10 filas en 60 pasadas/min (600 ppm)*
- Solución con 3 láseres: imprima hasta 15 filas en 60 pasadas/min (720 ppm)*
- Disponible en longitudes de onda de 10,2 µm y 10,6 µm
- Fácil configuración para orientación del cabezal de exploración de 0° o 90°
- Campos de marcado grandes para minimizar el número de cabezales por línea:
 - Una máquina cubre una anchura del área de impresión de 335 mm
 - Dos máquinas cubren una anchura del área de impresión de 670 mm
 - Tres máquinas cubren una anchura del área de impresión de 1005 mm
- Lente FD370 optimizada para aplicaciones stick pack con un área de impresión de 335x188 mm
- Número de líneas de texto: solo limitado por la altura del carácter y el área de impresión permitida
- Altura de caracteres: de 1 a 335 mm
- Opciones de caracteres: fuentes en Chino, Latín y Unicode
- Amplia selección de idiomas: Árabe, bosnio, portugués brasileño, chino, croata, búlgaro, checo, danés, holandés, inglés, finlandés, francés, alemán, griego, húngaro, italiano, japonés, coreano, polaco, rumano, ruso, serbio, esloveno, español, sueco, turco

Operaciones

- Estándar de cumplimiento de seguridad 2006/42/CE e ISO 13849:2008 (Categoría 3; PLd) (Nivel de rendimiento D, homologado por UL)
- Opción de gestión remota de los datos
- Cambio del cabezal rápido y fácil con un solo conector
- Rango de temperatura de funcionamiento: de 5 a 40 °C (de 41 a 104 °F)
- Pantalla táctil en color de 7" WYSIWYG, teclado virtual QWERTY o AZERTY, navegación a través de iconos, incluido el archivo de ayuda en línea
- Capacidad de almacenamiento de mensajes de 500 trabajos
- Carga y descarga de los mensajes a través de la unidad de almacenamiento USB
- Rápida/desconexión rápida del cabezal láser y los accesorios (célula fotoeléctrica, codificador, alarma)
- E/S estándar: Interfaz Ethernet, serie, USB, codificador, sensor, controles del extractor, alarmas, bloqueos remotos (canales dobles)

Software

- Interfaz de usuario web suministrada de forma estándar
- Diseño de mensajes CoLOS® incluido y gratuito para el diseño de mensajes sencillos; compatible con CoLOS® Line y CoLOS® Factory.

Markem-Imaje se reserva el derecho de modificar el diseño y/o las especificaciones de los productos sin previo aviso.

Otras características

- 3 módulos independientes: controlador, cabezal láser e interfaz de usuario opcional
- Peso del controlador: 10,2 kg - Peso de la interfaz de usuario: 2,1 kg - Peso del cabezal láser: 18,5 kg
- Protección contra el polvo/humedad: Cabezal láser IP55 o IP65, controlador IP54 e interfaz de usuario IP54
- Diodo guía visible, estándar en todos los láseres
- Fuente de alimentación eléctrica: 100-240 V con conmutación automática - Frecuencia: 50/60 Hz - C350 Consumo eléctrico 7 A; 700 VA

Accesorios opcionales

- Interfaz de usuario remota
- Cabezal láser IP65 (requiere el uso de un enfriador de aire externo, como el FS400)
- Adaptador para cable del cabezal de impresión de 90°
- Cable umbilical del cabezal láser al controlador: Estándar de 6 m; opciones de 3 m y 9 m disponibles
- Placa opcional para interfaz industrial: conectividad RS-232/422, 20 E/S configurables por el usuario (12 entradas / 8 salidas), 2 relés libres de voltaje, USB (para escáneres opcionales)
- GSoluciones de extracción disponibles: ES500+ (<600 ppm) para aplicación de un solo cabezal y ES1000+ para más cabezales (< 1200 ppm)
- Soporte (controlador, cabezal láser e interfaz de usuario), túnel de protección, célula fotoeléctrica, codificador, luz de alarma
- Soporte de cabezal avanzado y kits de extracción disponibles para máquinas de stick packs.

* Según la aplicación; tamaño y complejidad del código, puntuación y tipo de sustrato.

Codifique con CONFIDENCESM – Garantice un rendimiento excelente y tranquilidad con nuestra gama de servicios de posventa Markem-Imaje. Los servicios incluyen kits de piezas de recambio, soluciones de consumibles y paquetes de servicio, junto con paquetes de puesta en servicio, contratos de garantía extendida, programas de cambio de piezas de servicio y contratos "todo incluido". Con Markem-Imaje puede redefinir sus posibilidades de producción.